

**LEGENDA**

- Dorsale rete fognaria di lottizzazione Ø 250 PVC 5N8
- Collegamento alla rete fognaria di lottizzazione Ø 250 PVC 5N8
- Pozzetto fiscale
- Pozzetto di raccordo 60x60
- Caditoia stradale
- Dorsale rete fognaria esistente
- Pozzetto di raccordo alla rete esistente

**PARTICOLARE ALLACCIO POZZETTO  
sezione x-x**

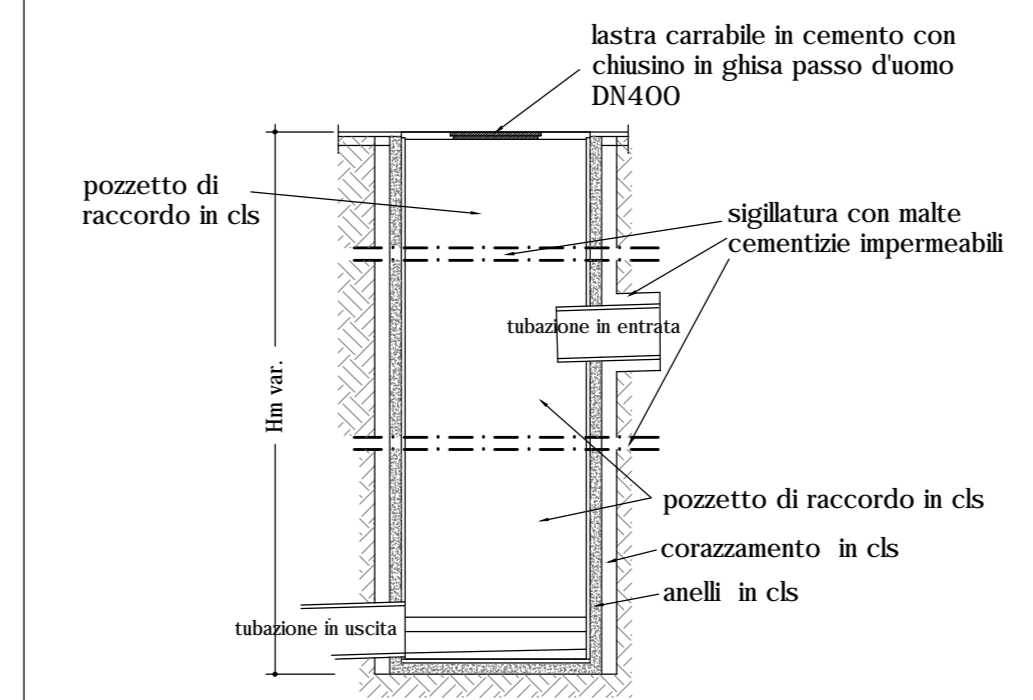

**PARTICOLARE ALLACCIO POZZETTO  
sezione y-y**

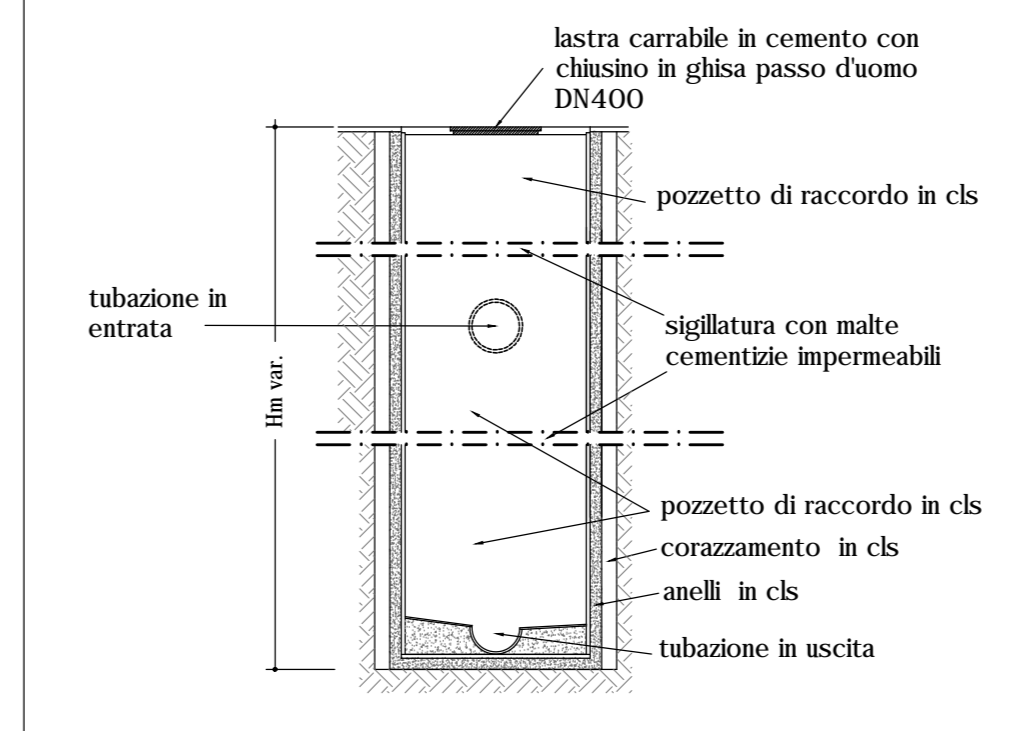

**matteo carpano architetto**  
idea  
studio design engineering architect  
laboratorio di progettazione

**matteo carpano architetto**  
via Cinesimolite n° 1, Ancona (AN) - tel. 391 - 3715178  
e-mail: matteo.carpano@idea.it

PROVINCIA DI ANCONA  
comune di OSIMO

tipo di intervento  
**Piano di lottizzazione residenziale**  
Via Colle San Biagio  
in frazione San Biagio

ubicazione  
Via Colle San Biagio

**ADEGUAMENTO PRESCRIZIONI PROVINCIA ANCONA  
DET. N. 944 DEL 06.09.2019**

esistente Lavori  
RETE FOGNARIA ACQUE BIANCHE

si progetta  
Immobiliare Picciafoco S.r.l. - p.iva 02202660425  
Via Flaminia II n. 93 - Osimo

servizi urbanistici  
foglio: 8  
particella: 75  
data  
Sic. Immobiliare Picciafoco S.r.l. dott. arch. Matteo Carpano

data novembre 2019 | scala 1:500 | tavola 06\_bis

**andrea BUILDING**  
via Cristoforo Colombo n° 116, Osimo (AN)  
tel. 071 - 4606620  
e-mail: info@andreabuilding.it

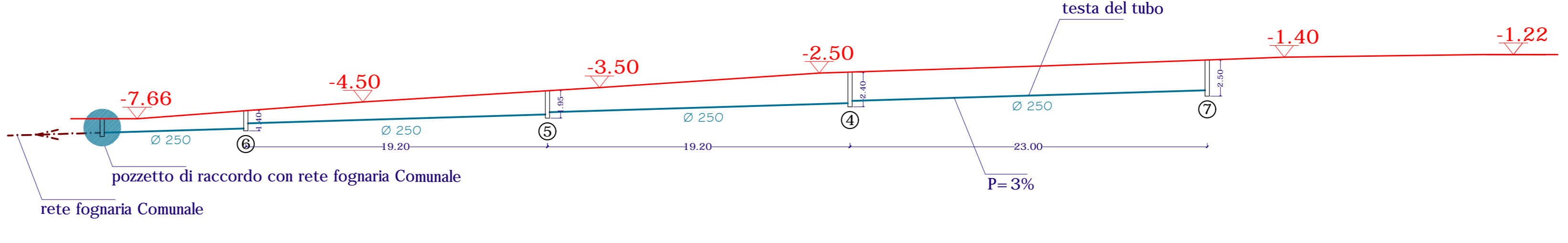
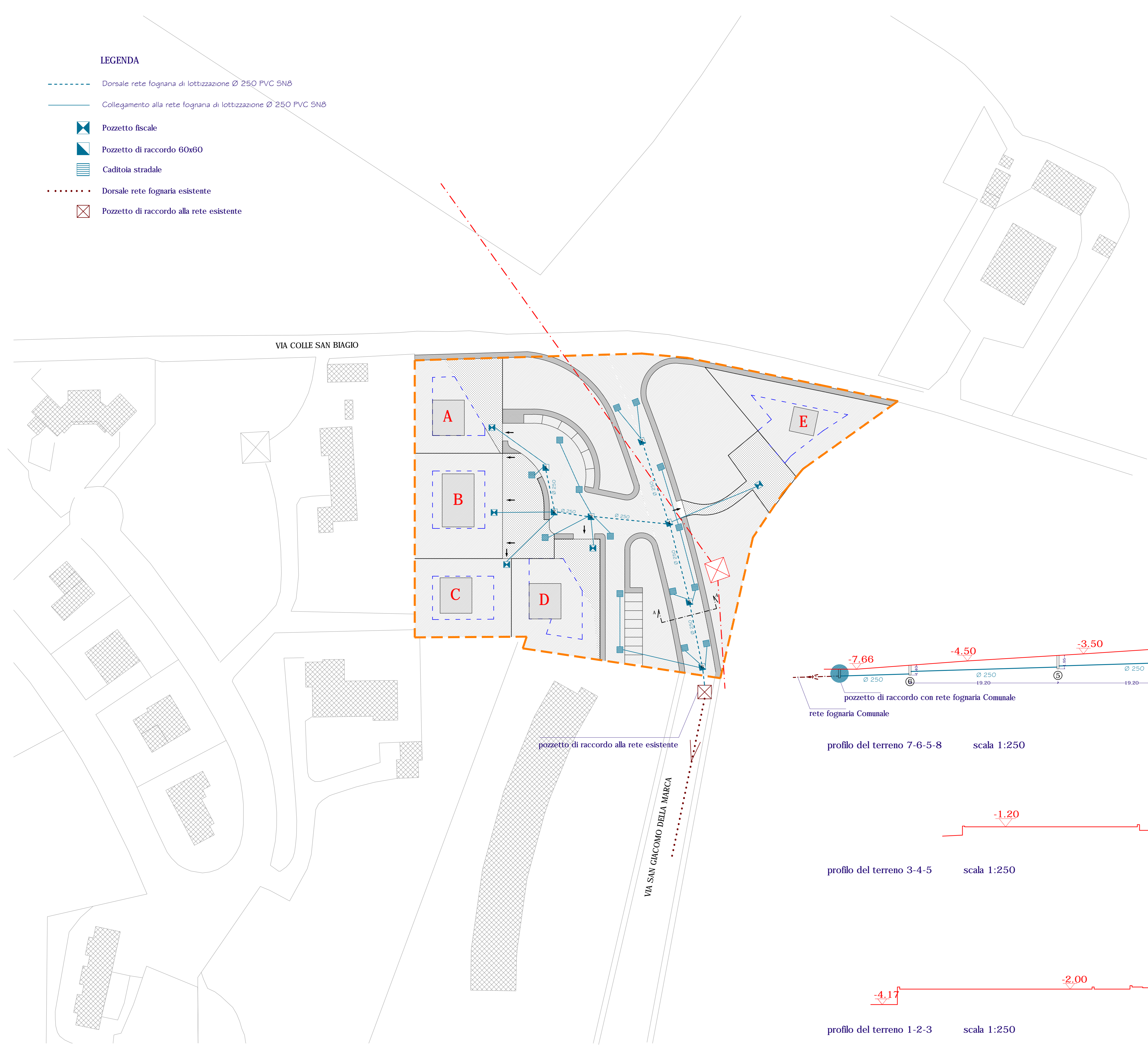
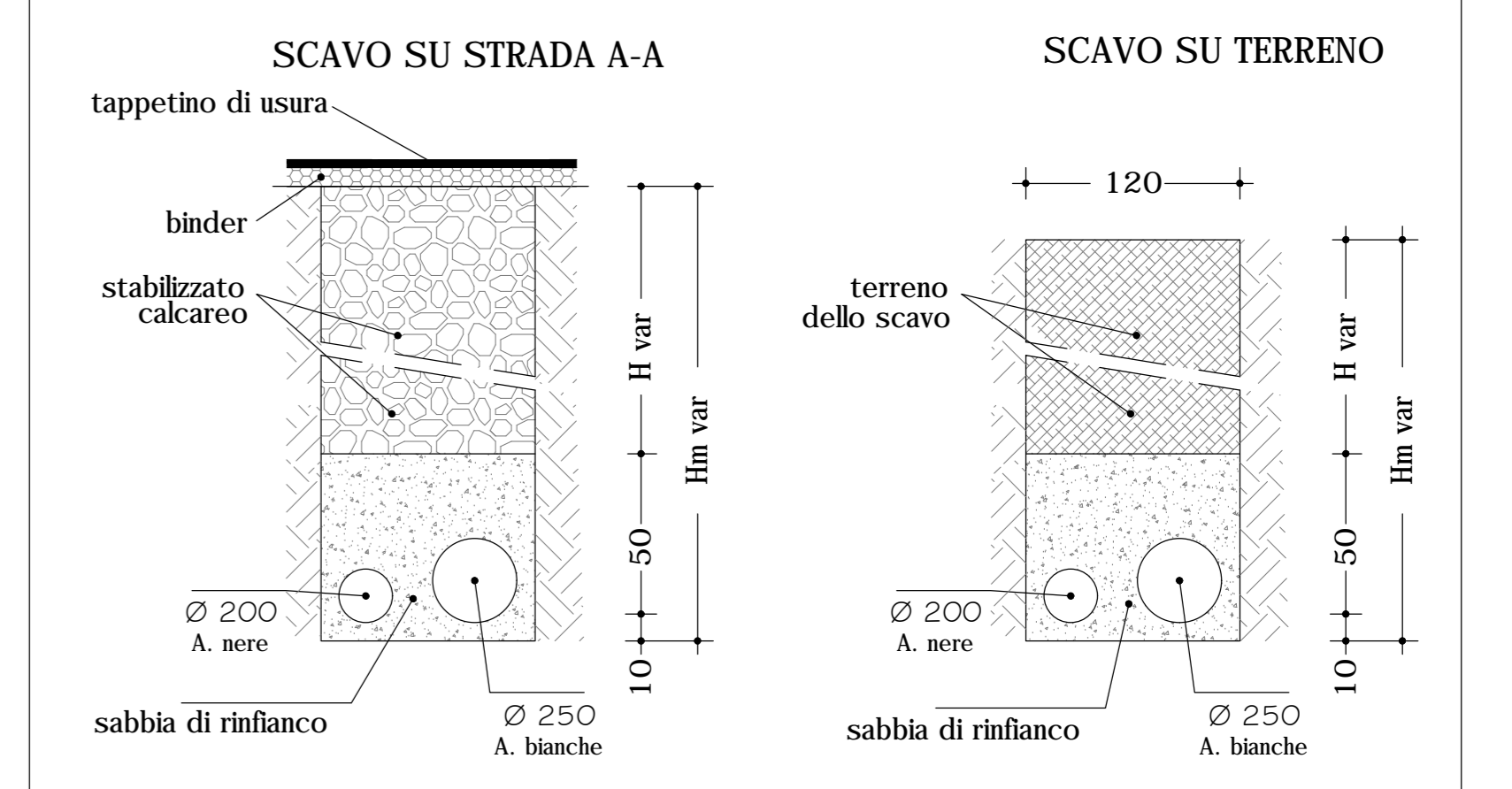

profilo del terreno 7-6-5-8 scala 1:250

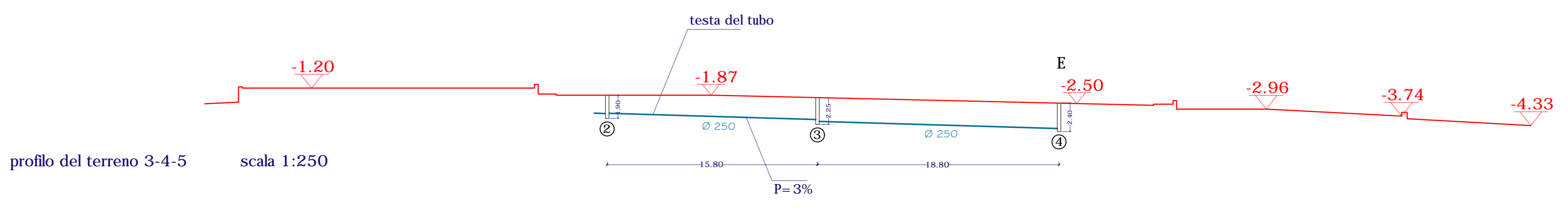

profilo del terreno 3-4-5 scala 1:250

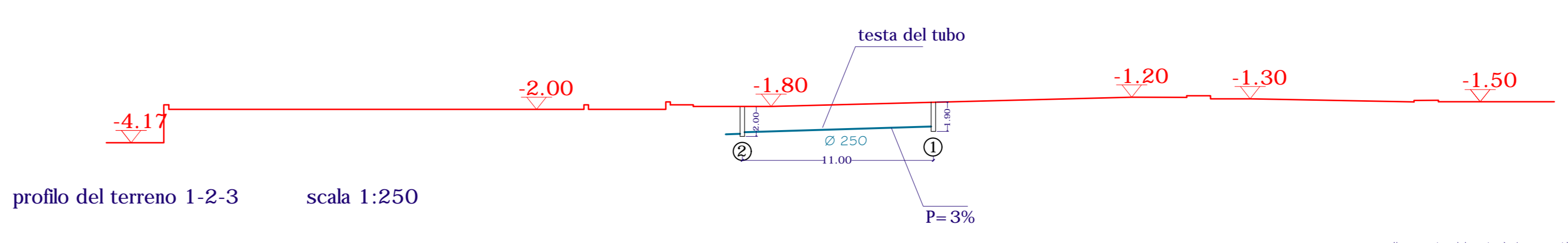

profilo del terreno 1-2-3 scala 1:250

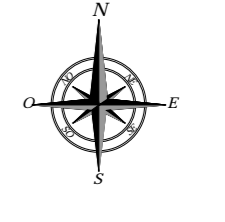

Il presente elaborato è di proprietà dell'Arch. Matteo Carpano e tutti i diritti sono riservati a termini di legge. RIPRODUZIONE E PUBBLICAZIONE VIETATE