

**LEGENDA**

- Dorsale rete fognaria di lottizzazione Ø 250 PVC 5N8
- Collegamento alla rete fognaria di lottizzazione Ø 200
- ✕ Pozzetto fiscale
- ✕ Pozzetto di raccordo 60x60
- Pozzetto da realizzare
- Dorsale rete fognaria da realizzare Ø 250 PVC 5N8
- Pozzetto esistente
- Linea fognaria esistente

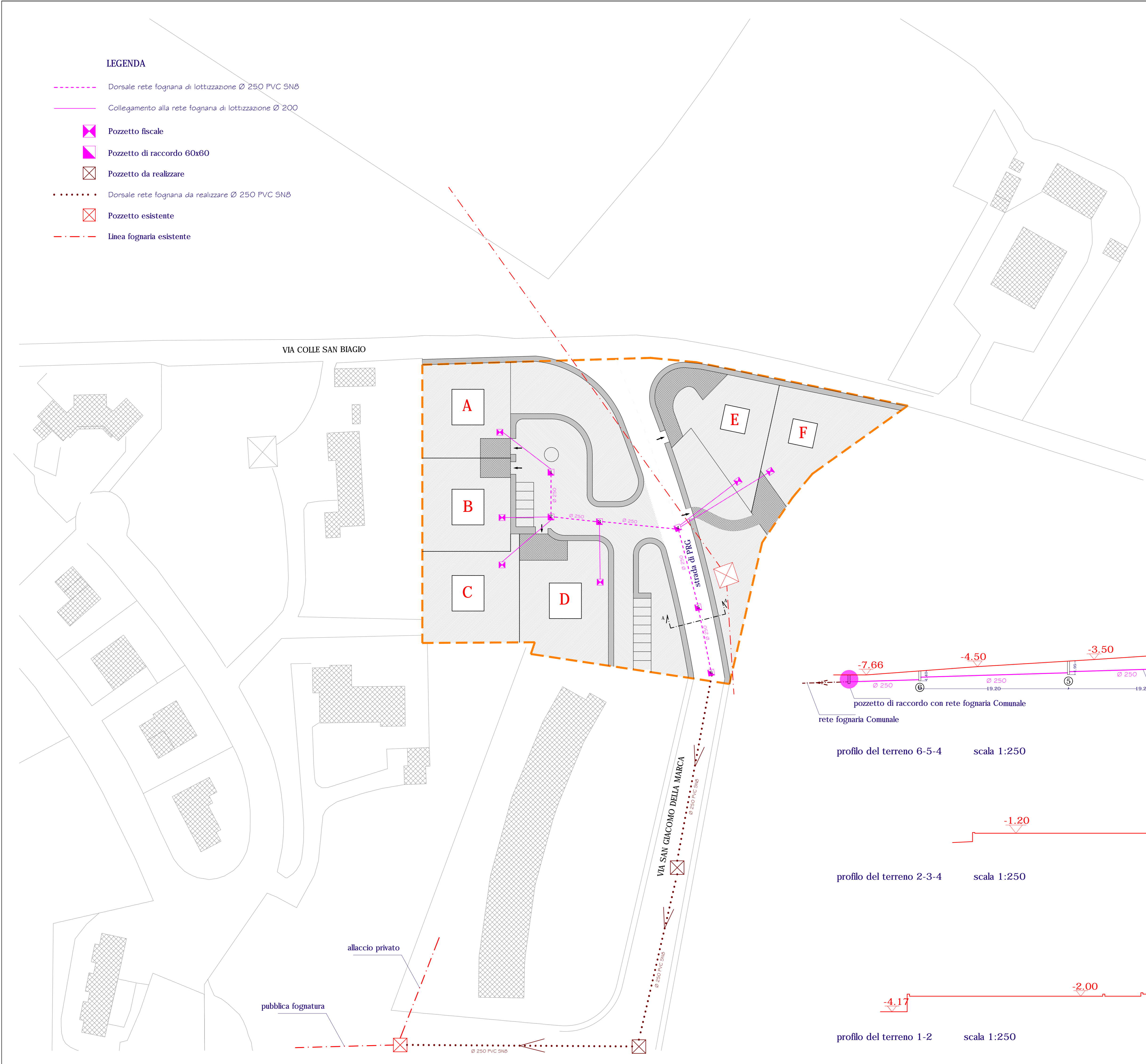

**PARTICOLARE ALLACCIO POZZETTO sezione x-x**

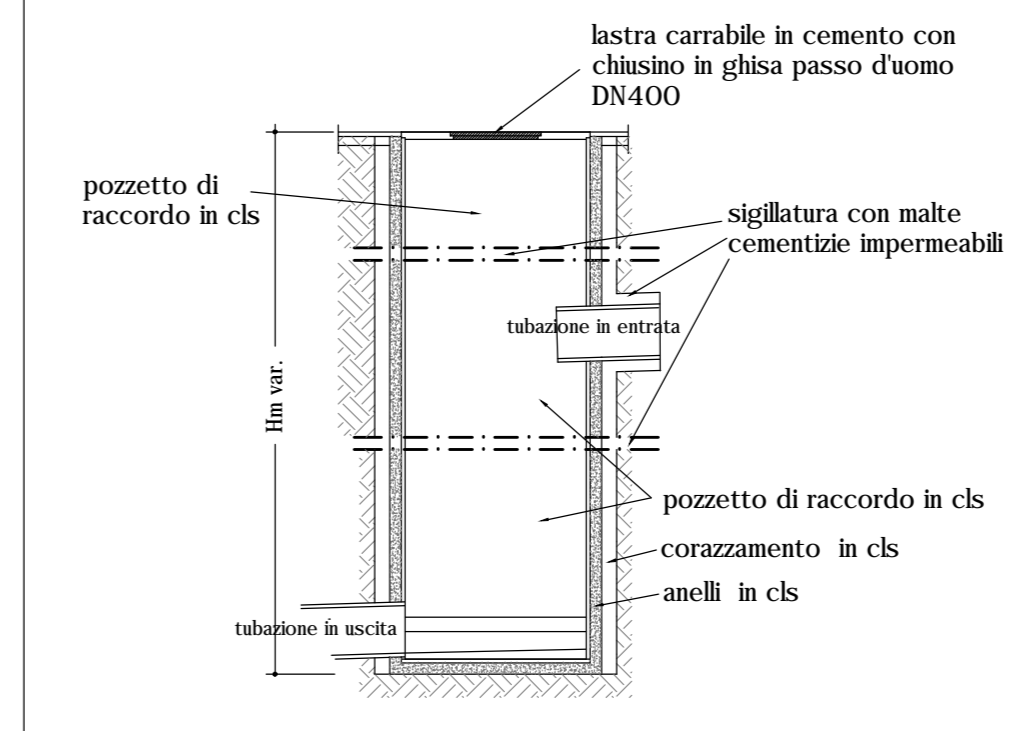

**PARTICOLARE ALLACCIO POZZETTO sezione y-y**

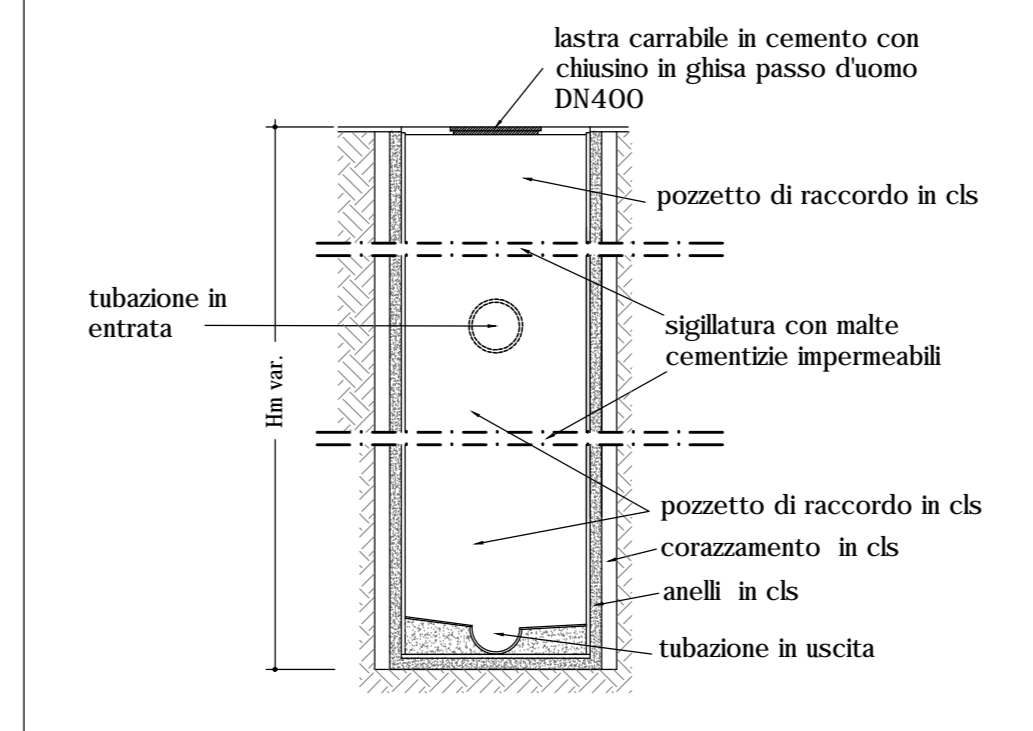

**matteo carpano architetto**  
idea  
 interior design engineering architecture  
 laboratorio di progettazione

**matteo carpano architetto**  
idea  
 laboratorio di progettazione architettonica, urbanistica e design  
 via Cinesimolite n° 1, Ancona (AN) - tel. 071 - 5715178  
 e-mail: matteo.carpano@idea.it

PROVINCIA DI ANCONA  
 comune di OSIMO

tipo di intervento  
**Piano di lottizzazione residenziale**  
 Via Colle San Biagio  
 in frazione San Biagio

ubicazione  
 Via Colle San Biagio

**STATO DI PROGETTO**

contenuto tavolo  
**RETE FOGNARIA ACQUE NERE**

in progetto  
 Immobiliare Picciafuoco S.r.l. - p.iva 02202660425  
 Via Flaminia II n. 93 - Osimo

elaborato urbanistico  
 foglio: 8  
 particella: 75  
 data  
 luglio 2018 | scala | 1:500 | tavolo | **07**

Sig. Immobiliare Picciafuoco S.r.l. | dott. arch. Matteo Carpano

**andrea BUILDING**  
 via Cidiferno Colombo n° 116, Osimo (AN)  
 tel. 071 - 4606620  
 e-mail: info@andreabuilding.it

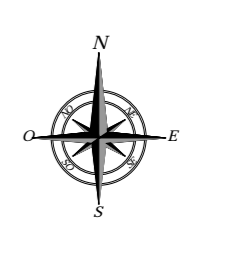
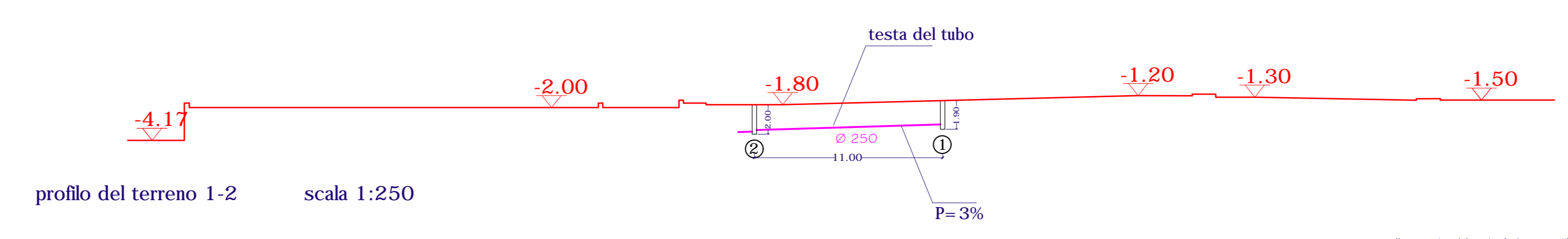
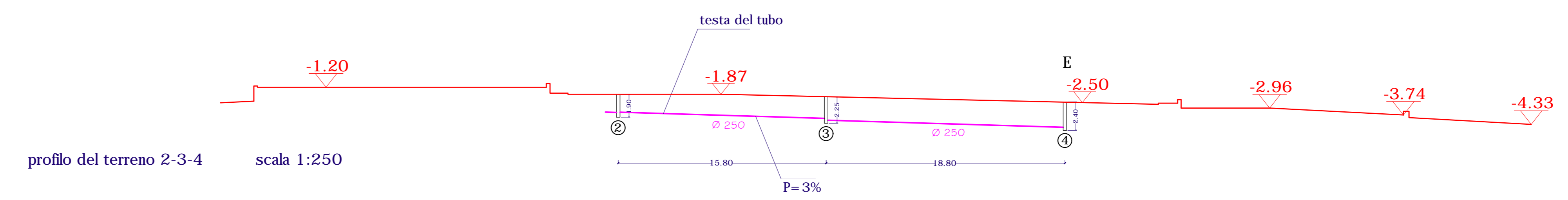
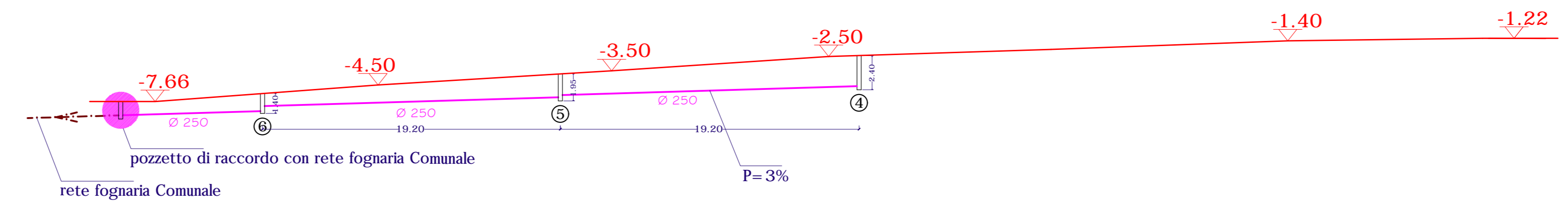
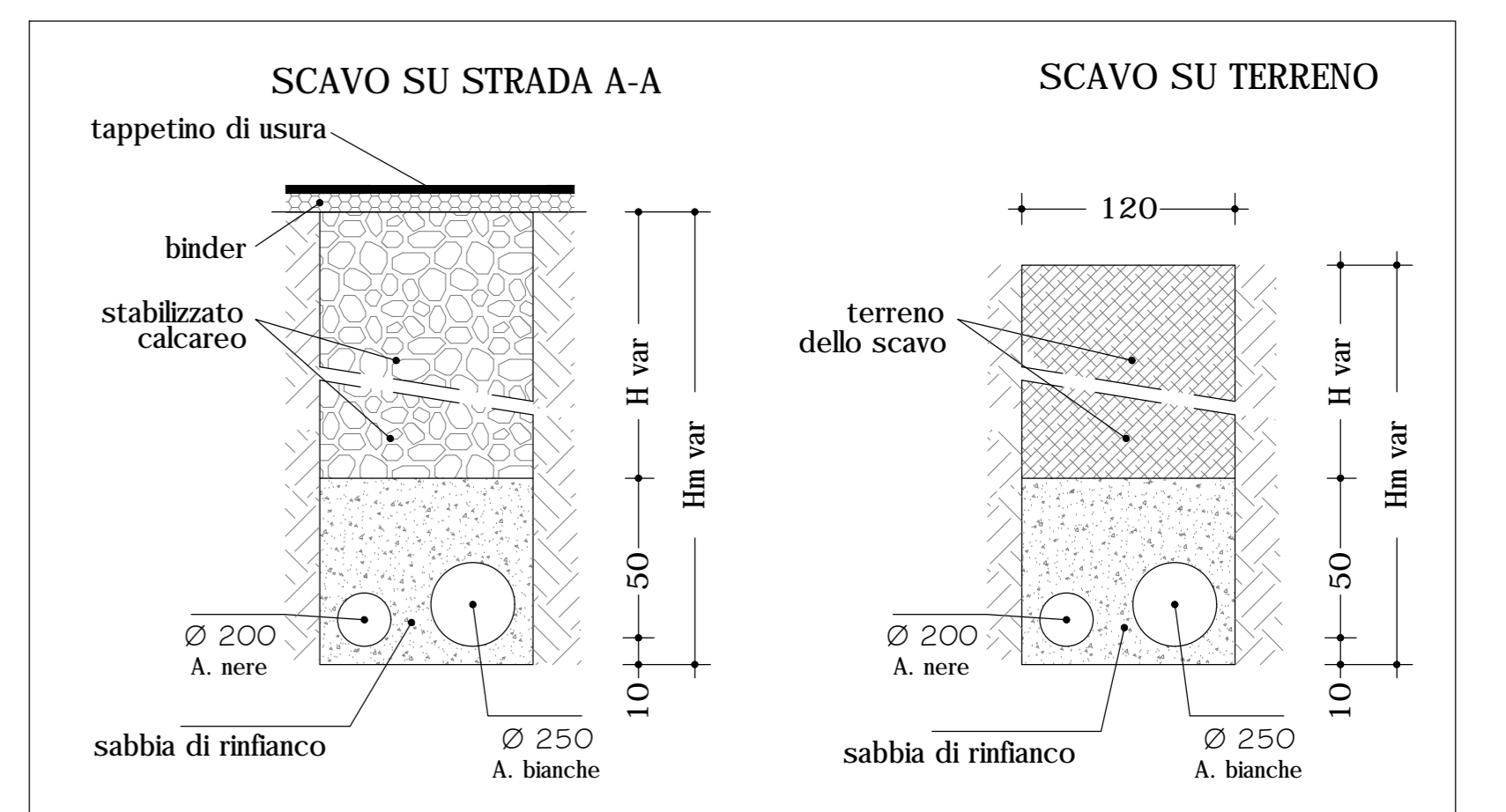

Il presente elaborato è di proprietà dell'Arch. Matteo Carpano e tutti i diritti sono riservati a termini di legge. RIPRODUZIONE E PUBBLICAZIONE VIETATE